

# OD830 다웰 영구 고정식 사용 지침

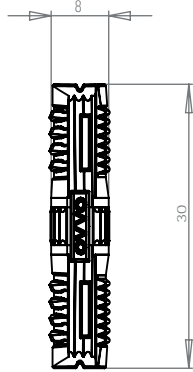

## 1. OD830 다웰을 위한 드릴링



MFC 파티클보드의 경우 패널 끝단에 Ø7.8mm를 권장합니다.  
기타 다른 보드 유형의 경우 Ø8mm

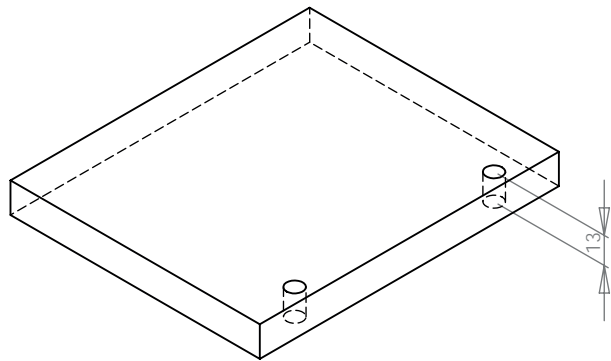
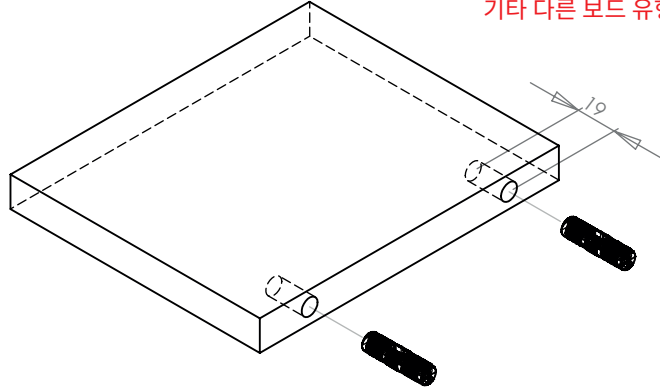

모든 보드 유형에서는 항상 Ø8mm의 구멍 크기를 권장합니다.

## 2. 조립

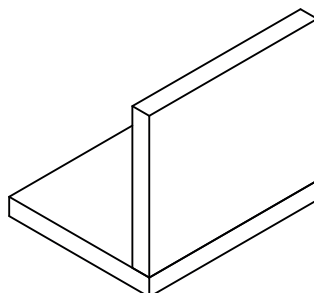
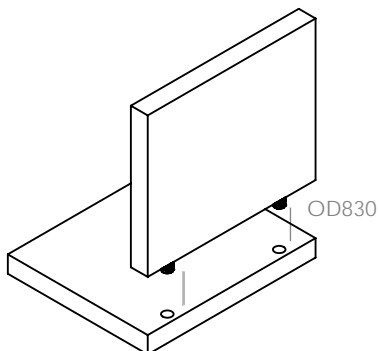

참고: 접착제를 사용하는 것은 필수는 아니지만, 특정 재료에 대해 추가적인 강도가 필요할 경우 다운 삽입 과정에서 끝 구멍에 접착제를 추가할 수 있습니다. 최종 결과는 여전히 도구 없이 조립할 수 있습니다.