

OVVO® 커넥션 시스템

1240 탈착식 사양

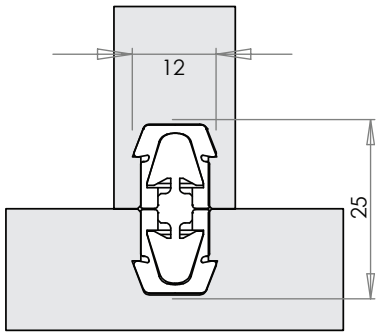

1240 탈착식

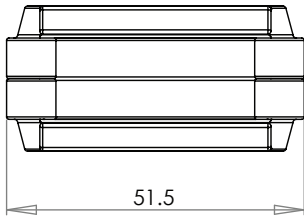
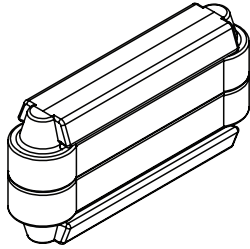

1240RH

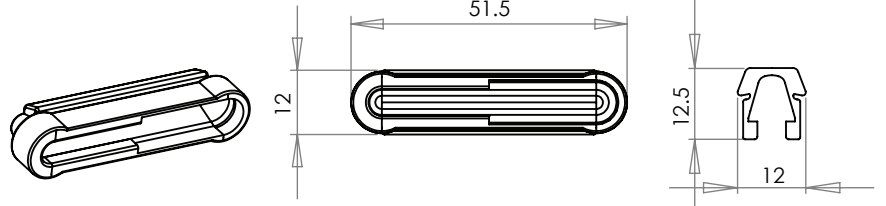

1240RC

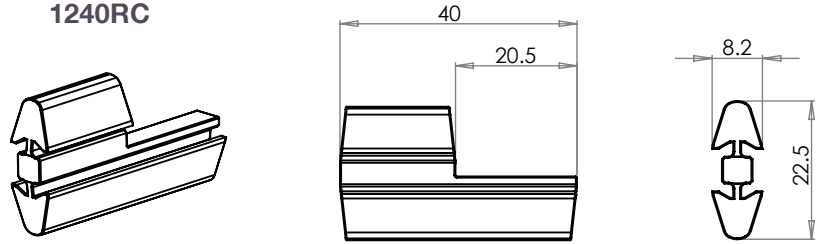

1240PH

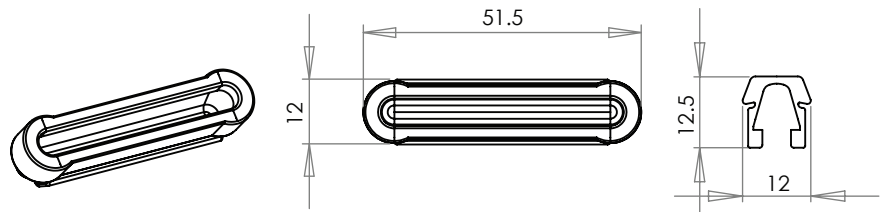

- (i) 프런지
- (ii) 트래블
- (iii) 아웃

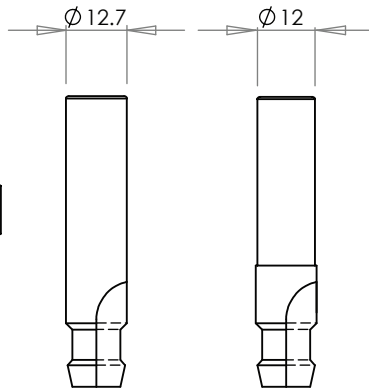
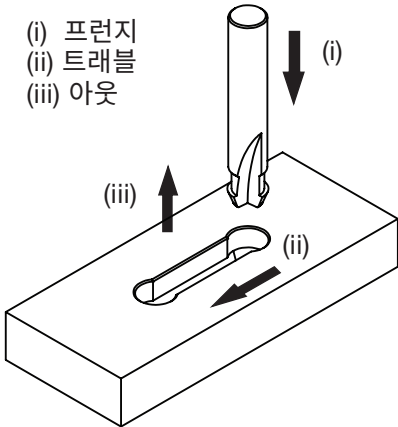

깊이

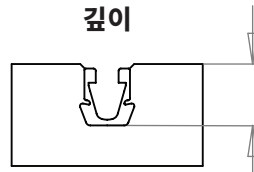

트래블

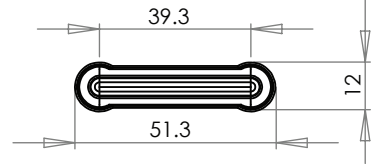

깊이 공차: 12.9mm, +/- 0.1mm
 트래블 (중심간 이동): 39.3mm
 외경에서 외경까지: 51.3mm

CNC 속도는 재료에 따라 다릅니다.
 최대 커터 회전 속도: 18,000

권장 간격

- (a): 35mm에서 80mm 까지
- (b): 100mm에서 250mm까지

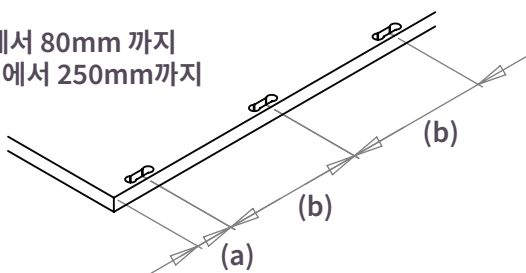

1240 권장되는 최소 보드 깊이

1240에 대해 권장되는 최소 보드 깊이 또는 두께 값은 사용된 기판 재료 및 연결각과 축에 따라 달라집니다. 아래에 표시된 최소 권장 측정값은 대체로 유사한 커넥터 고정 속성을 공유하는 두 가지 다른 종류의 보드 재료에 따라 분류됩니다.



그림 1



그림 2



그림 3



그림 4

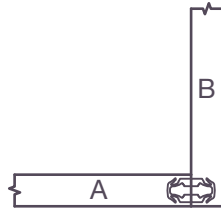

그림 5

HPL/보합재, 솔리드 표면, 하드우드, 자작나무 합판		
	A	B
그림 1	16mm	16mm
그림 2	15mm	15mm
그림 3	18mm	18mm
그림 4	15mm	28mm
그림 5	18mm	15mm

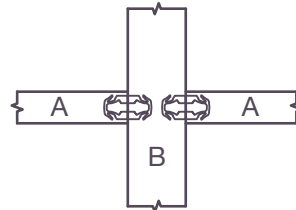
파티클/칩보드, 소프트 우드/MDF		
	A	B
그림 1	18mm	18mm
그림 2	15mm	15mm
그림 3	18mm	15mm
그림 4	18mm	28mm
그림 5	18mm	15mm

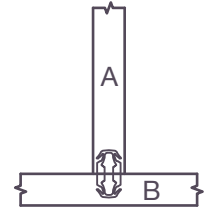

이는 가이드라인일 뿐이며, OVVO®에서는 본격적인 운영에 들어가기 전에 시험적으로 연결해 볼 것을 권장합니다.

OVVO® 탈착식 1240

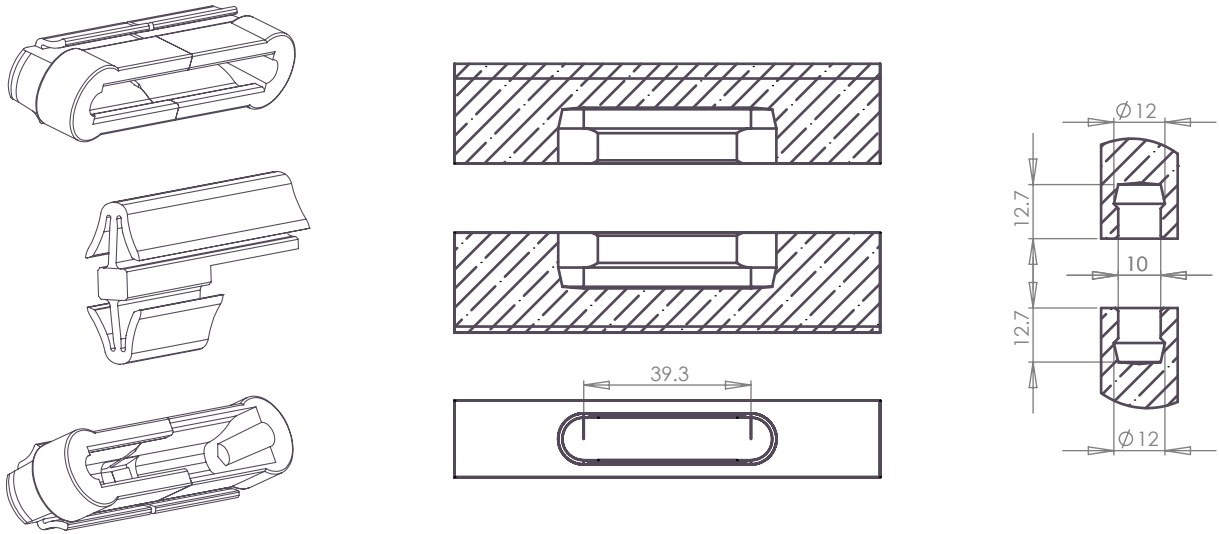
전단 & 인장

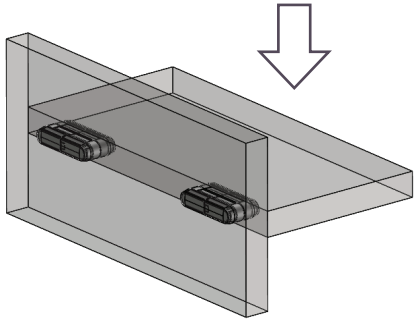

OVVO® 탈착식 연결 세트를 사용하면 제품을 효율적으로 조립 및 분해할 수 있습니다.

전단	인장
 <p>RH1240 (이중 시험 전단) 칩보드 = 500 N MDF = 600 N 비치 = 700 N</p>	 <p>RH 1240 (부품 시험 인장) 부품 당 = 300 N</p>

탈착식 세트 조립 지침



- 1 x RH 1240 = 탈착식 하우징
- 1 x RC 1240 = 탈착식 커넥터
- 1 x PH 1240 = 영구 고정 하우징

밀링

- (i) 프런지 깊이: 12.9mm, +/- 0.1mm
- (ii) 트래블(중심간 이동): 39.3mm
- (iii) 외경에서 외경까지: 51.3mm

CNC 속도

- 프런지: 2.5 미터
- 트래블: 5 미터 - 7.5 미터
- 회전: 18,000 회전

회전 속도는 재료에 따라 다릅니다.

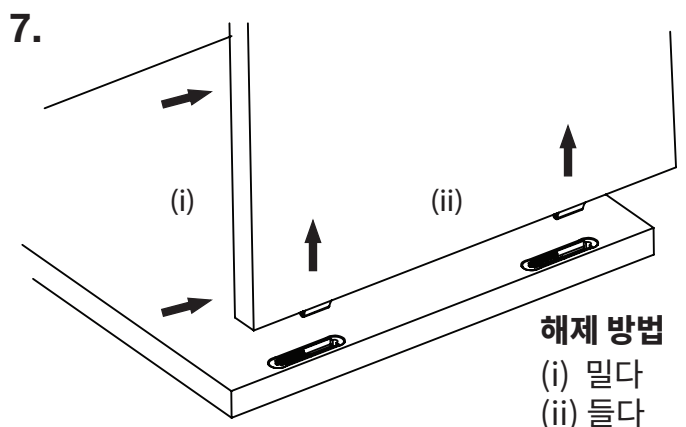
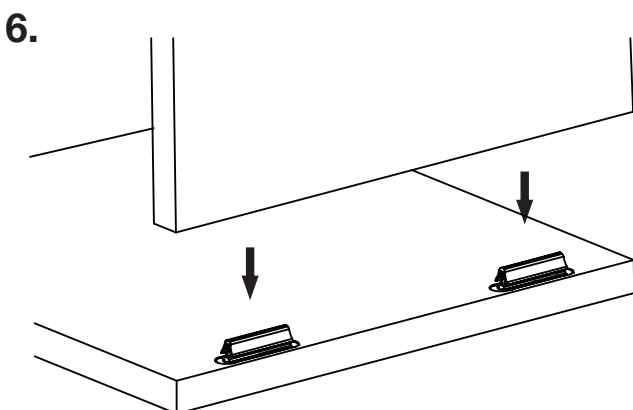
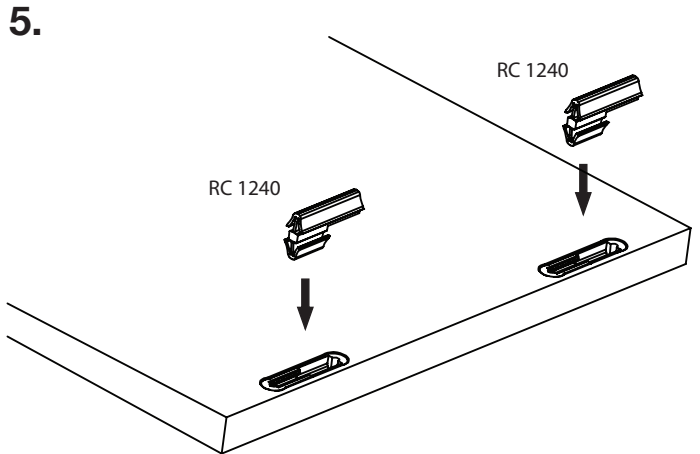
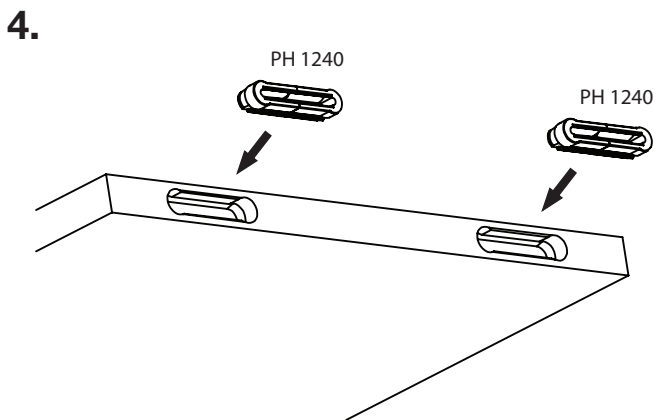
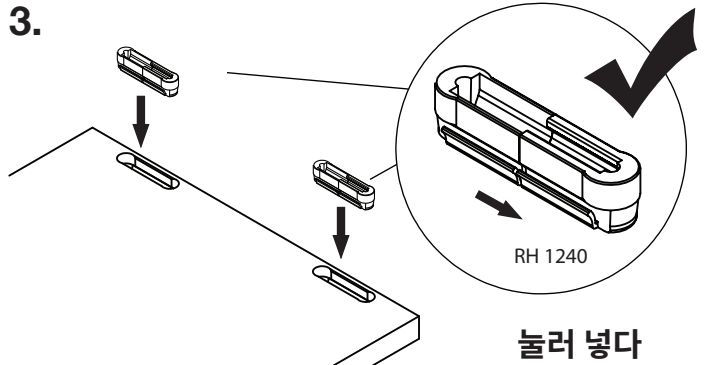
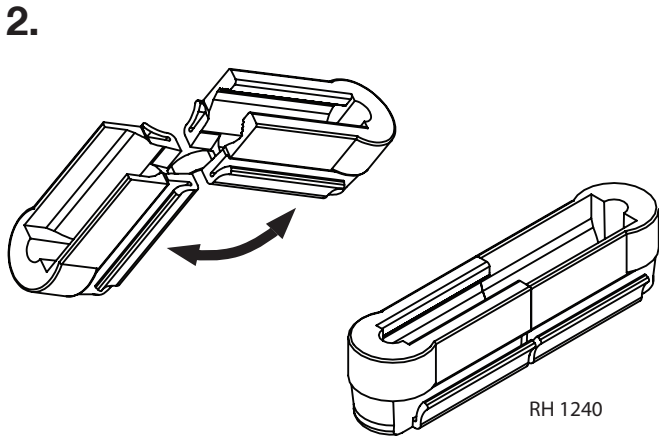
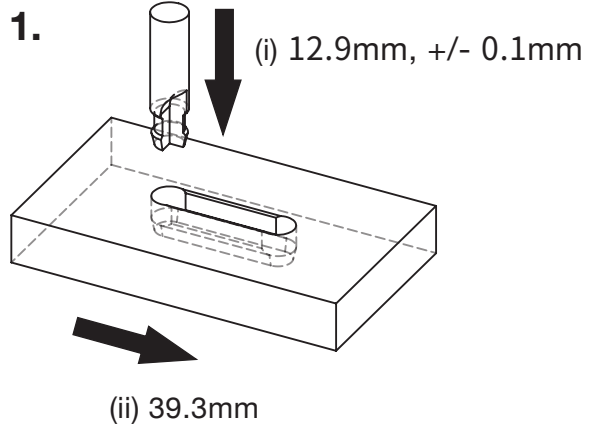

중요! 깊이를 올바르게 설정하세요.



OVVO® 1240 커넥션 시스템



중요! 테스트를 진행하세요.
IMPORTANT! MAKE A TEST
WICHTIG! MACHEN SIE EINEN TEST
IMPORTANT! FAIRE UN TEST
IMPORTANTE! FARE UN TEST
IMPORTANTE! HACER UNA PRUEBA

권장하는 깊이 허용 범위	
1240	12.9mm, +/- 0.1mm

깊이 허용 범위를 12.9mm로 설정하고 필요한 경우에는 +/- 0.1mm 조정하세요.

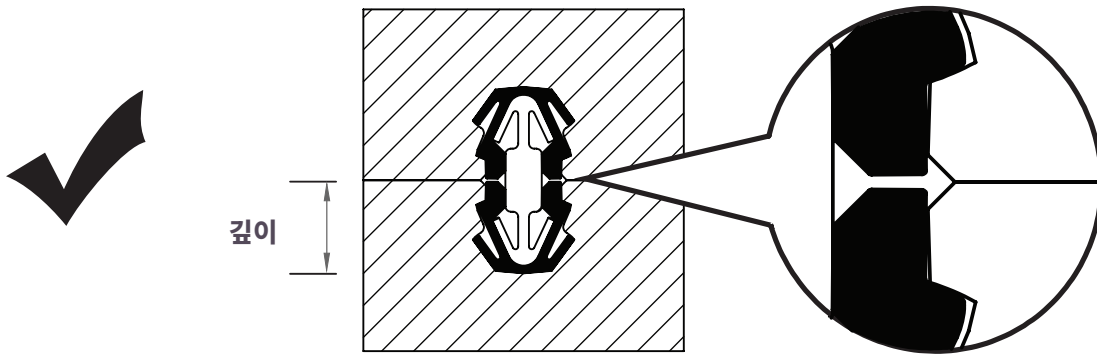

12.4mm 미만이면 개방형 결합부가 생성됩니다.

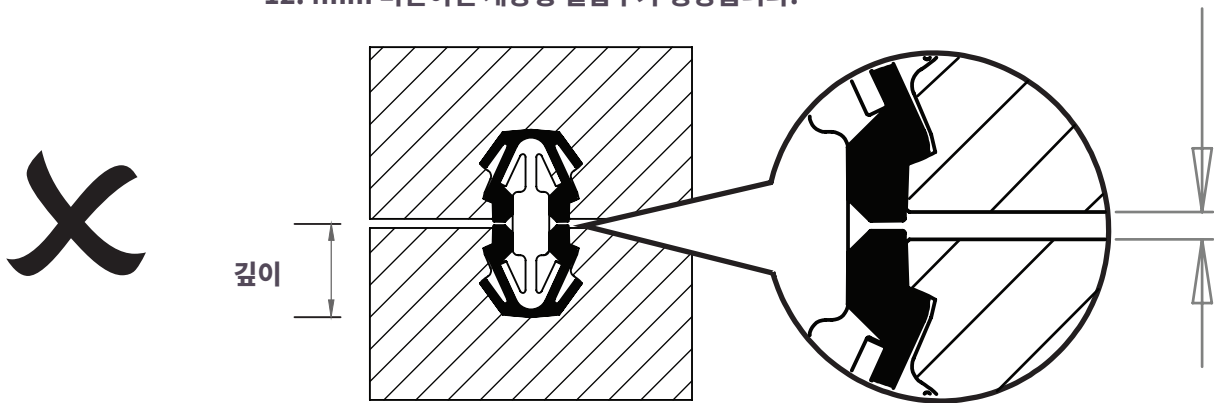

13.4mm보다 큰 경우 커넥터 날개가 잠길 수 없습니다.

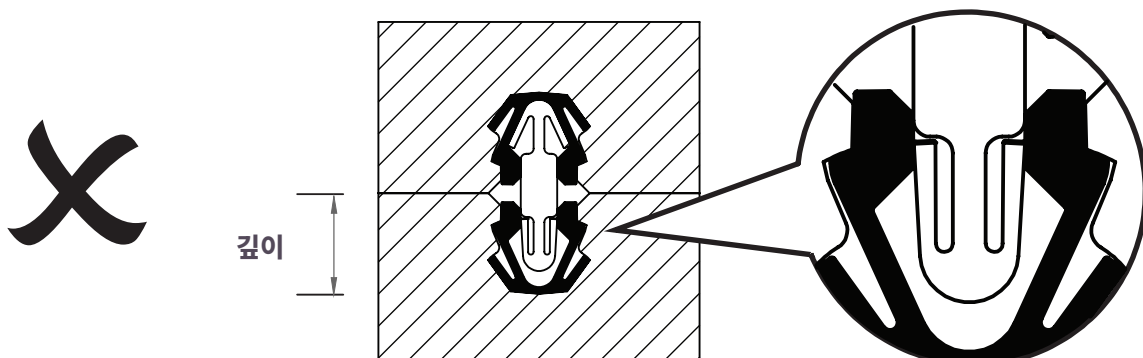

깊이 설정 가이드

OVVO® 1240 커넥션 시스템



1. 틀링으로 길게 절단하세요. 길이는 약 200mm, 깊이는 12.9mm입니다

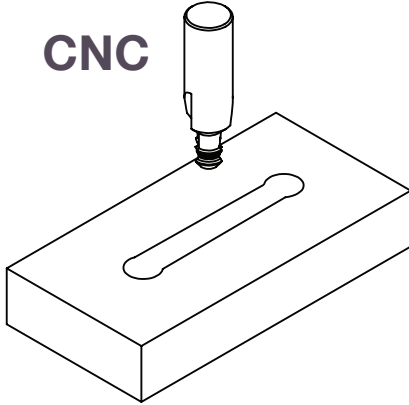

or

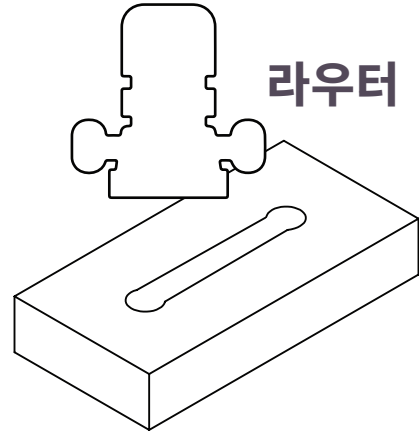

2. 반으로 자르기

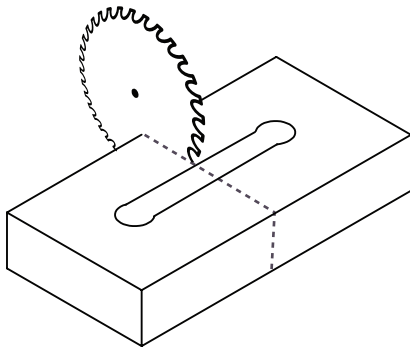

3. 커넥션 세트를 삽입하고 깊이를 확인합니다.

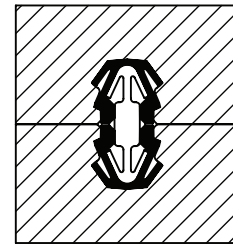

X 잘못된 깊이

결합되지 않았나요?
깊이를 더 깊게 하세요.

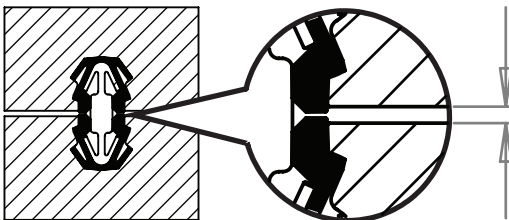

날개가 잠기지 않아요?
깊이를 줄어보세요.

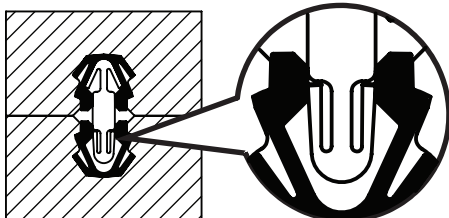

✓ 올바른 깊이

